



Wolfsburg | 06. November 2024 | Klassifizierung: Intern

# Neue Lieferanten Rahmenbedingungen

Produce.Together

**Das Werk**  
Mit Herz in die Zukunft

A white icon of a factory with three chimneys, located to the right of the 'Das Werk' text.



# Lastenhefte, Material und Werkzeuggrößen

1. Lastenhefte allgemein über die B2B-Plattform ( Anlaufstelle für Lieferanten ) und spezifische Lastenhefte über Aufbau und Ausstattung unserer Werkzeuge/ Maschinenvorgaben
2. Als Material wird hauptsächlich PP mit Talkum xx% verarbeitet für Lackteile und für genarbte Bauteile
3. Werkzeuggrößen von 15 bis 45 Tonnen gerüstet durch einen Werkzeugwechselwagen. Für vordere Abdeckungen Aufbau in Kompaktbauweise. HK-Systeme von HRS (Flexflow), Synventive oder ähnlich.





# Lastenhefte, Material und Werkzeuggrößen

3. Datenaustausch über KVS oder SDX. Tisax ist eine Grundvoraussetzung. DUNS-Nummer ebenso.
4. Projektmanagement vorzugsweise auf Deutsch. Englisch wäre auch möglich.
5. Personaleinsatz zur Einarbeitung/Optimierung in WOB muss miteingeplant werden.
6. Geplante Stückzahlen bzw. Vorgabe aus dem Lastenheft 1 Million Schuss auf Laufzeit. Ca. 6 Jahre + Ersatzteilfertigung



# Bauteile lackiert

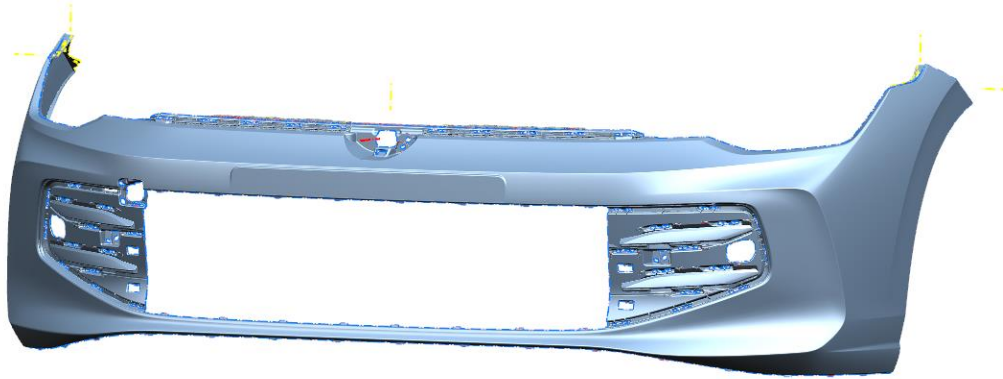

- Abdeckung vorn Basis VW380 PA gespritzt auf einer KM 4000

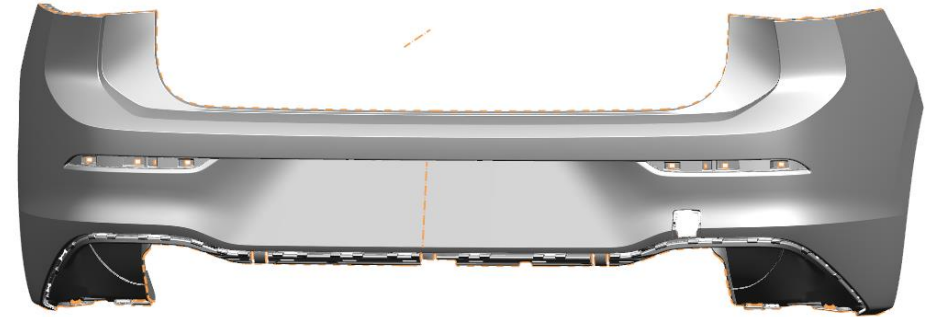

- Abdeckung hinten Basis VW380 PA gespritzt auf einer KM 2700/KM 4000

# Bauteile genarbt

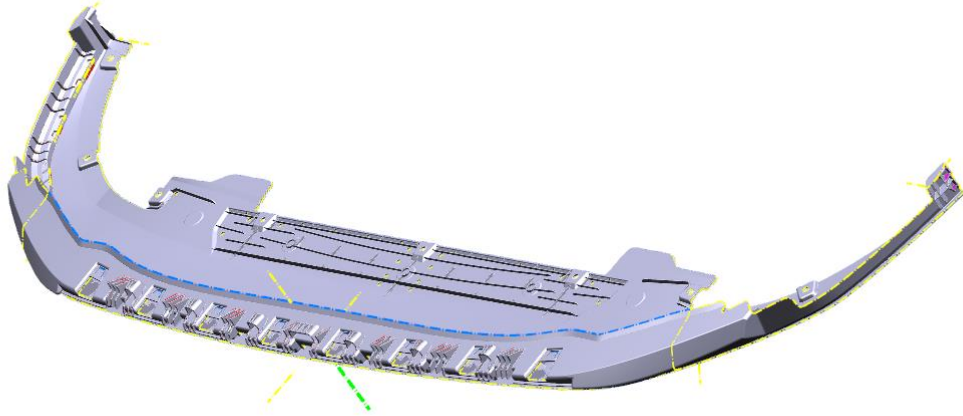

- Halteransatzstück vorn Basis VW380 PA gespritzt auf einer Engel 2700.

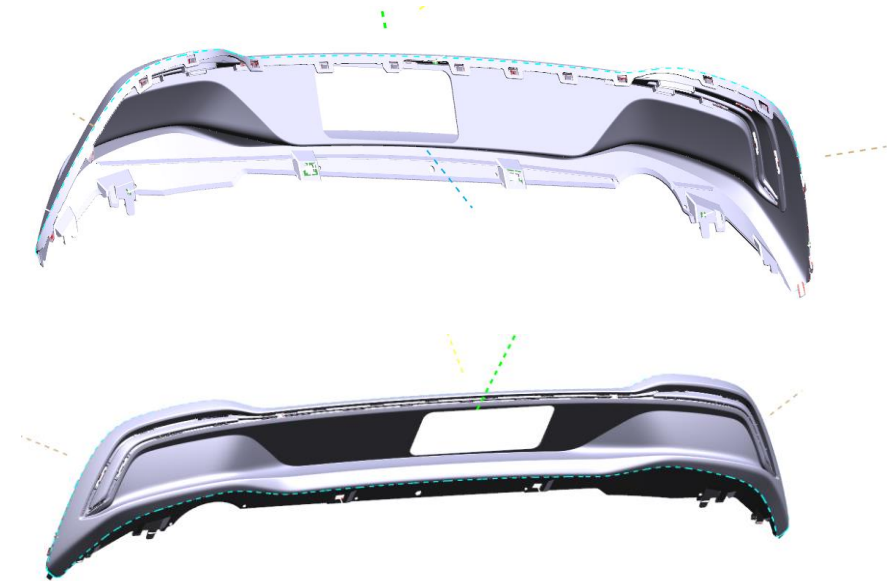

- Diffusor Style VW380 PA gespritzt auf einer KM 2700